

Motoredutor duplo de corrente contínua

- 2 polos
- Ímãs permanentes
- 12 ou 24 Vcc (outras tensões sob consulta)
- Sem ventilação
- Proteção IP 40
- Isolação classe H (180°C)
- Temperatura ambiente máxima 50°C
- Porta escovas interno ou externo na versão "P"
- Mancais do motor com rolamentos
- Dupla redução
- Carcaças dos redutores em alumínio
- Mancal do 1º redutor sinterizado autolubrificante
- Engrenagem em celeron (1ª caixa)
- Lubrificação permanente com graxa (1ª caixa)
- Engrenagem em bronze (2ª caixa)
- Lubrificação permanente com óleo sintético (2ª caixa)
- Eixo de saída do redutor maciço, vazado ou especial
- Fixação com base ou flange no redutor
- Fator de serviço S1
- Massa 4,3 kg
- Controladores recomendados: CVE 2104 N/R, CVE 1701 (fixo) ou CVE 8701 A/F



Tabela 12 V

Modelo	Armadura					Potência		Rend.	Torque máximo de bloqueio		
	Sem carga		Com carga			Entrega	Consumo		%	kgfcm (*)	A (*)
	RPM	A	RPM	A	kgfcm	W	W				
MRDIK 210-ISVRLB-1,0-12V-25+R30/25	1,1	1,2	1,0	1,7	226,0	2,26	20,4	11	339	2,0	
MRDIK 210-ISVRLB-2,0-12V-60+R30/30	2,1	0,9	2,0	1,7	215,0	4,30	20,4	21	323	34,2	
MRDIK 210-ISVRLB-3,0-12V-90+R30/30	3,0	1,4	2,9	2,6	215,0	6,23	31,2	20	323	50,9	
MRDIK 210-ISVRLB-6,0-12V-60+R30/10	6,3	0,9	6,0	2,9	183,0	10,98	34,8	32	275	68,5	
MRDIK 210-ISVRLB-8,0-12V-60+R30/7,5	8,3	0,9	7,9	3,4	175,0	13,82	40,8	34	263	71,0	
MRDIK 210-ISVRLB-12-12V-120+R30/10	13,6	1,6	13,0	6,0	176,3	22,91	72,0	32	264	153,0	
MRDIK 210-ISVRLB-16-12V-120+R30/7,5	18,1	1,6	17,1	6,0	135,4	23,15	72,0	32	203	153,0	

Tabela 24 V

Modelo	Armadura					Potência		Rend.	Torque máximo de bloqueio		
	Sem carga		Com carga			Entrega	Consumo		%	kgfcm (*)	A (*)
	RPM	A	RPM	A	kgfcm	W	W				
MRDIK 210-ISVRLB-1,0-24V-25+R30/25	1,0	0,6	1,0	0,8	226,0	2,26	19,2	12	339	1,2	
MRDIK 210-ISVRLB-2,0-24V-60+R30/30	2,1	0,6	2,0	1,1	215,0	4,30	26,4	16	323	18,0	
MRDIK 210-ISVRLB-3,0-24V-90+R30/30	3,2	0,6	3,1	1,2	215,0	6,66	28,8	23	323	40,5	
MRDIK 210-ISVRLB-6,0-24V-60+R30/10	6,3	0,6	5,9	1,9	183,0	10,79	45,6	24	275	34,2	
MRDIK 210-ISVRLB-8,0-24V-60+R30/7,5	8,3	0,6	7,8	2,2	175,0	13,65	52,8	26	263	34,2	
MRDIK 210-ISVRLB-12-24V-120+R30/10	12,5	0,8	12,1	3,0	168,7	20,41	72,0	28	253	115,0	
MRDIK 210-ISVRLB-16-24V-120+R30/7,5	16,7	0,8	16,1	3,0	129,5	20,84	72,0	29	194	115,0	

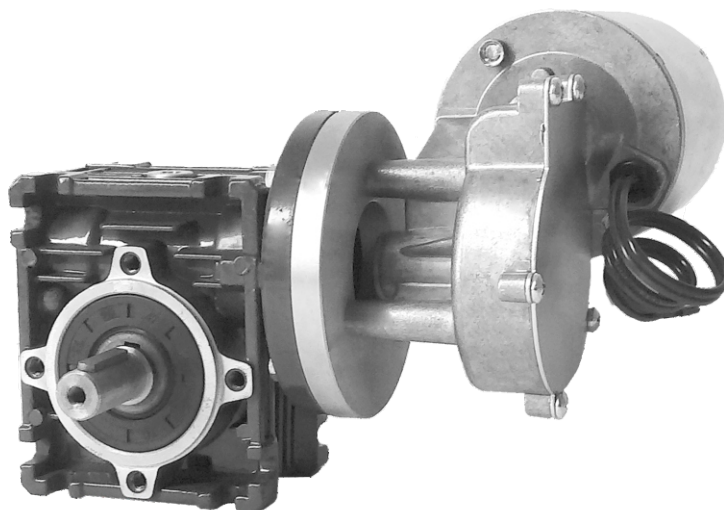
(*) Os motoredutores suportam os torques e as correntes máximas por 15 segundos, sob riscos de danos permanentes

MRDIK 210 - ISVRLB - (RPM) - (V)

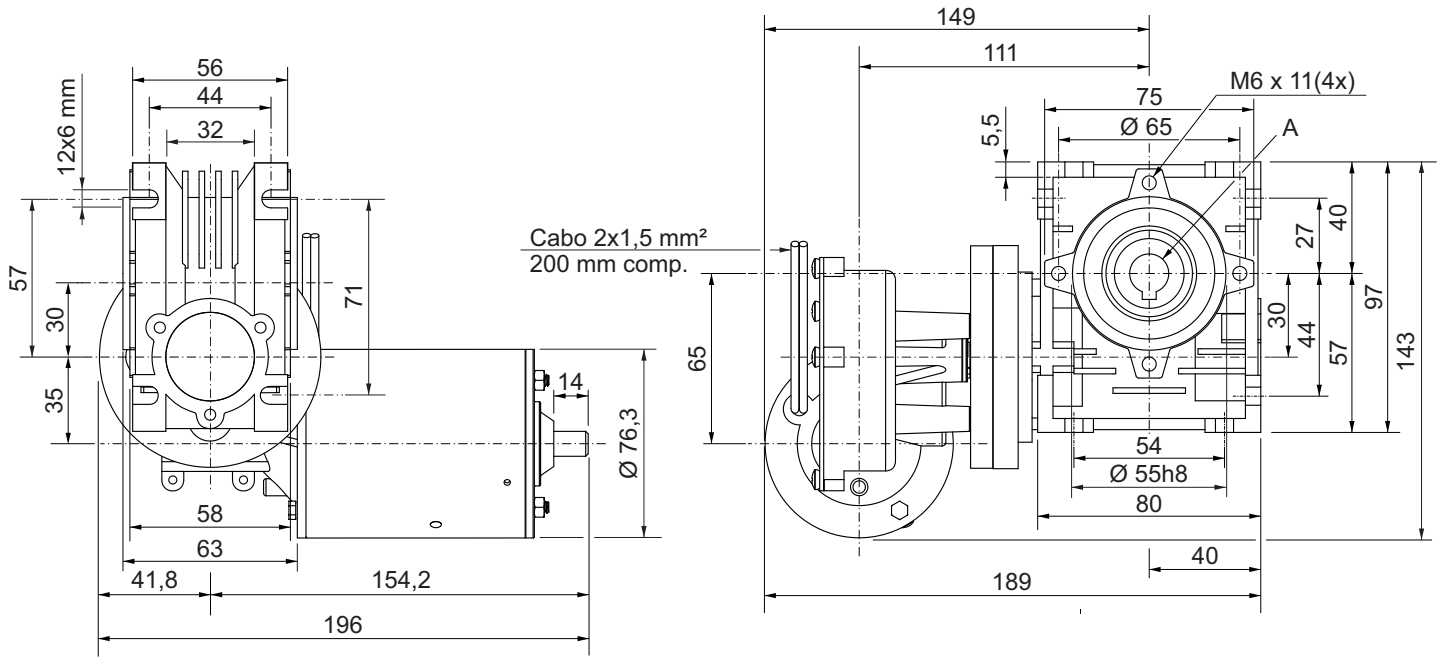

Saída de eixo

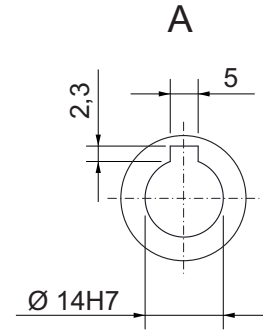
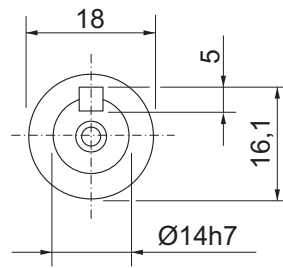
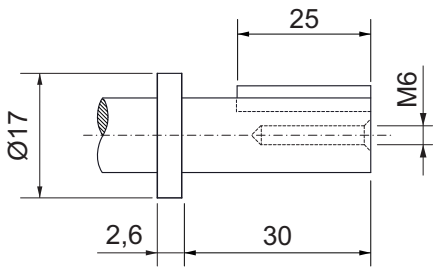

Flange estendida

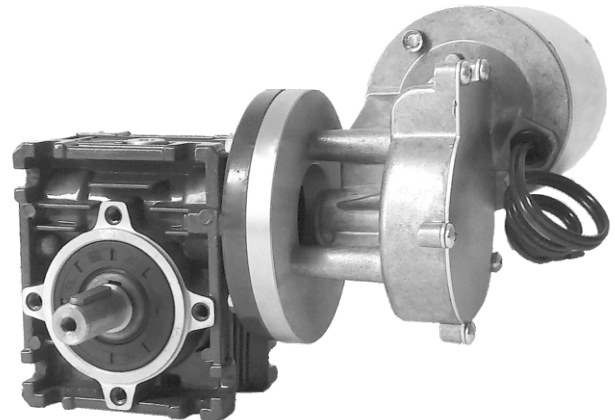
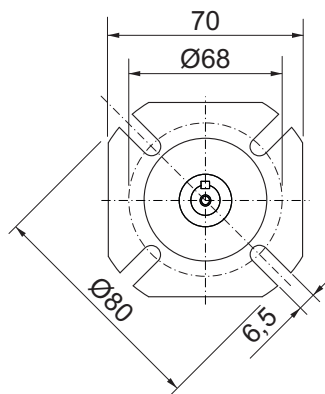
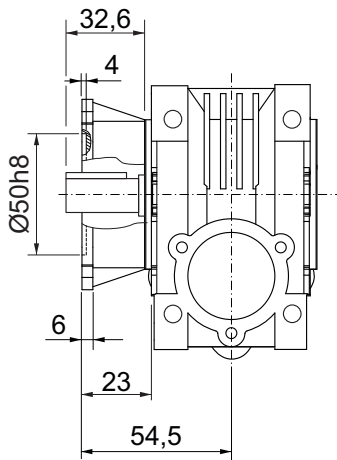

Dimensões em milímetros
Tolerâncias lineares não especificadas ± 1 mm
Sujeito a alterações sem aviso prévio

Cargas máximas radiais (R) e axiais (A)

RPM	MRDIK 30																				
	A	R																			
Cargas em kg no eixo de entrada																					
1800	1,6	7,8																			
Cargas em kg no eixo de saída																					
Red.	7,5	10	15	20	25	30	40	50	60	80	100										
240	180	120	90	72	60	45	36	30	22,5	18	7,5	8,1	9,3	10,0	10,6	11,8	12,4	13,7	14,9	16,2	17,4
37,3	40,4	46,7	51,6	55,4	59,1	64,7	69,7	74,7	82,8	88,4											

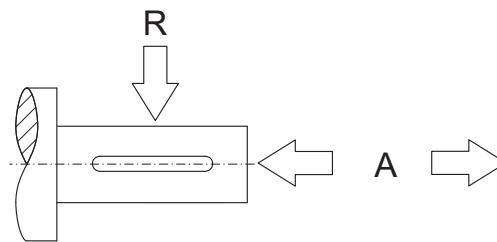

$$R = \frac{200.M.K}{D}$$

- R = Carga radial aplicada no eixo em kg
- M = Torque aplicado na saída do redutor em kgfm
- D = Diâmetro da polia utilizada
- K = Coeficiente de perdas na transmissão
- K = 1 para engrenagens com corrente
- K = 1,25 para correias dentadas
- K = 1,5 para polias com correias em V

Formas construtivas e posição de respiro, nível do óleo e dreno

