

Motoredutor de corrente contínua

- 2 polos
- Ímãs permanentes
- 24 ou 90 Vcc (outras tensões sob consulta)
- Ventilação externa
- Proteção IP 40
- Isolação classe H (180°C)
- Temperatura ambiente máxima 50°C
- Porta escovas externo
- Mancais do motor com rolamentos
- Carcaça do redutor em alumínio
- Mancais do redutor com rolamentos
- Engrenagem em bronze
- Lubrificação permanente com óleo sintético
- Fixação com base ou flange no redutor
- Saída do redutor com eixo maciço, vazado ou especial
- Fator de serviço S1
- Controladores recomendados: CVE 1501 ou CVE 1502 (90V)



Tabela 24 V

Rotação s/carga	Rotação c/carga	Potência entrega		Torque kgfm		Corrente A		Rend. %	Taxa de Redução	Caixa Redutora	Massa kg
		Watts	CV	Nominal	(*) Máximo	Nominal	(*) Máxima				
26	22	140	0,19	6,36	10,5	13,0	21,6	58	80	50	8,8
35	29	154	0,2	5,31	11,6	13,0	28,3	64	60	50	8,8
43	35	154	0,2	4,40	6,7	13,0	19,7	64	50	40	7,3
53	44	166	0,22	3,77	6,9	13,0	23,9	69	40	40	7,3
71	59	179	0,24	3,03	7,1	13,0	30,4	74	30	40	7,3
86	70	186	0,25	2,65	5,8	13,0	28,3	77	25	40	7,3
107	88	188	0,25	2,13	6,4	13,0	39,2	78	20	40	7,3
143	118	188	0,25	1,59	2,7	13,0	22,3	78	15	30	6
215	177	200	0,27	1,12	2,7	13,0	31,9	83	10	30	6
286	236	205	0,27	0,86	2,6	13,0	39,7	85	7,5	30	6

Tabela 90 V

Rotação s/carga	Rotação c/carga	Potência entrega		Torque kgfm		Corrente A		Rend. %	Taxa de Redução	Caixa Redutora	Massa kg
		Watts	CV	Nominal	(*) Máximo	Nominal	(*) Máxima				
27	23	142	0,19	6,17	10,5	3,3	5,6	58	80	50	8,8
37	31	156	0,21	5,03	11,6	3,3	7,6	64	60	50	8,8
44	37	156	0,21	4,21	6,7	3,3	5,2	64	50	40	7,3
55	47	169	0,22	3,59	6,9	3,3	6,4	69	40	40	7,3
74	63	181	0,24	2,87	7,1	3,3	8,1	74	30	40	7,3
88	75	188	0,25	2,50	5,8	3,3	7,6	77	25	40	7,3
111	94	191	0,25	2,03	6,4	3,3	10,4	78	20	40	7,3
148	126	191	0,25	1,51	2,7	3,3	6,0	78	15	30	6
222	189	203	0,27	1,07	2,7	3,3	8,5	83	10	30	6
296	252	208	0,28	0,82	2,6	3,3	10,6	85	7,5	30	6

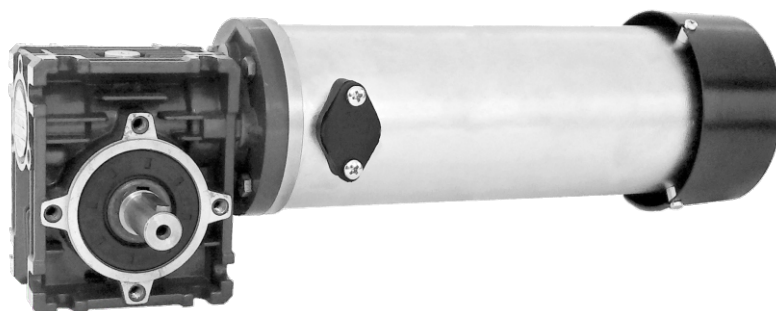
(*) Os motores e redutores suportam os torques e as correntes máximas por 15 segundos, sob riscos de danos permanentes

MRIK 510 - L - PVERLB - (RPM) - (V) - R30 / RED.

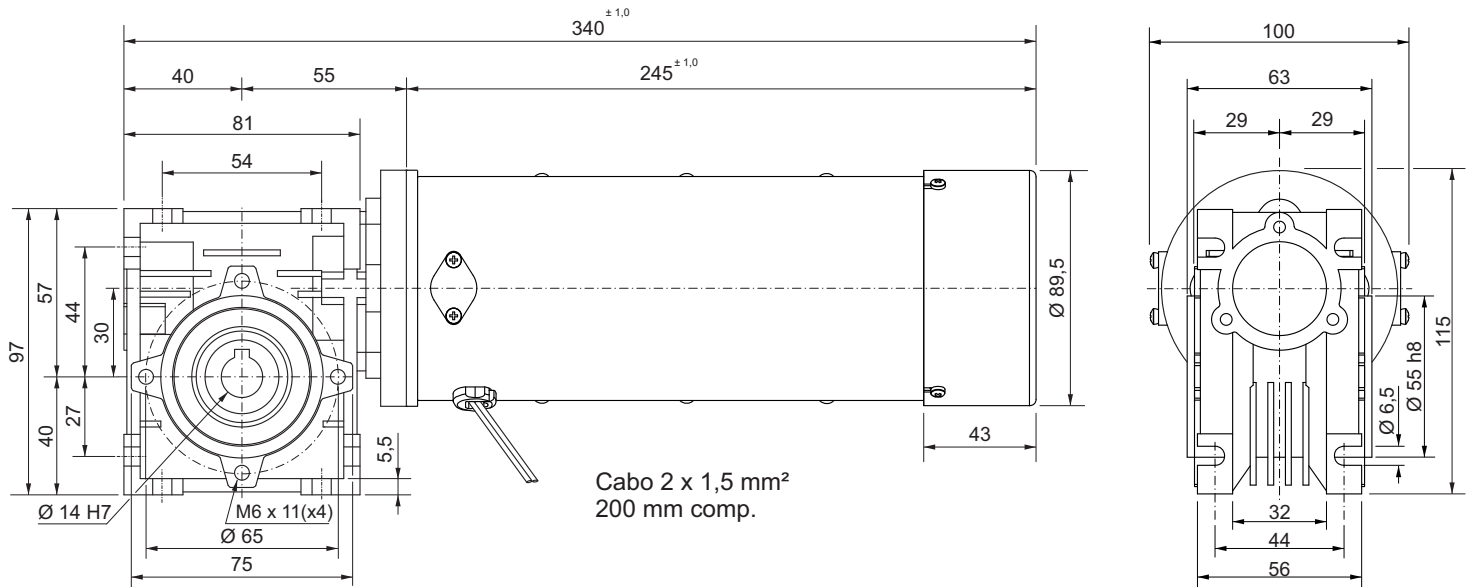

Dimensões em milímetros
Tolerâncias lineares não especificadas ± 0,5 mm
Sujeito a alterações sem aviso prévio

MRIK 510 - L - PVERLB - (RPM) - (V) - R40 / RED.

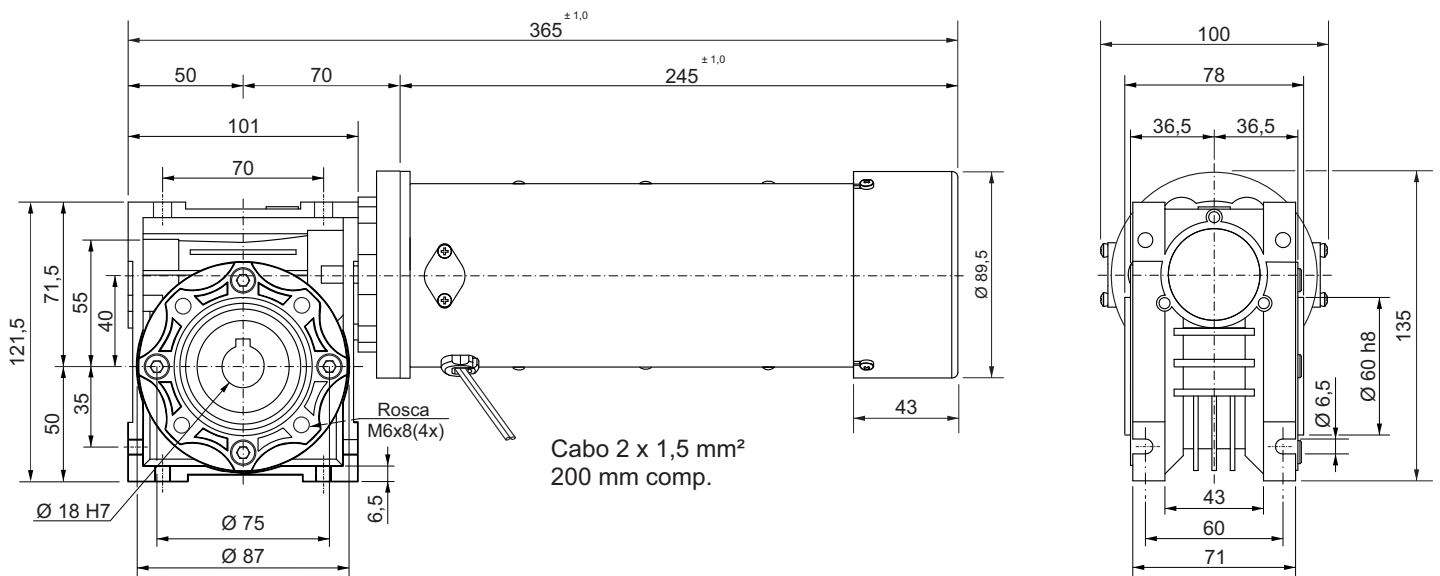

Dimensões em milímetros
Tolerâncias lineares não especificadas ± 0,5 mm
Sujeito a alterações sem aviso prévio

MRIK 510 - L - PVERLB - (RPM) - (V) - R50 / RED

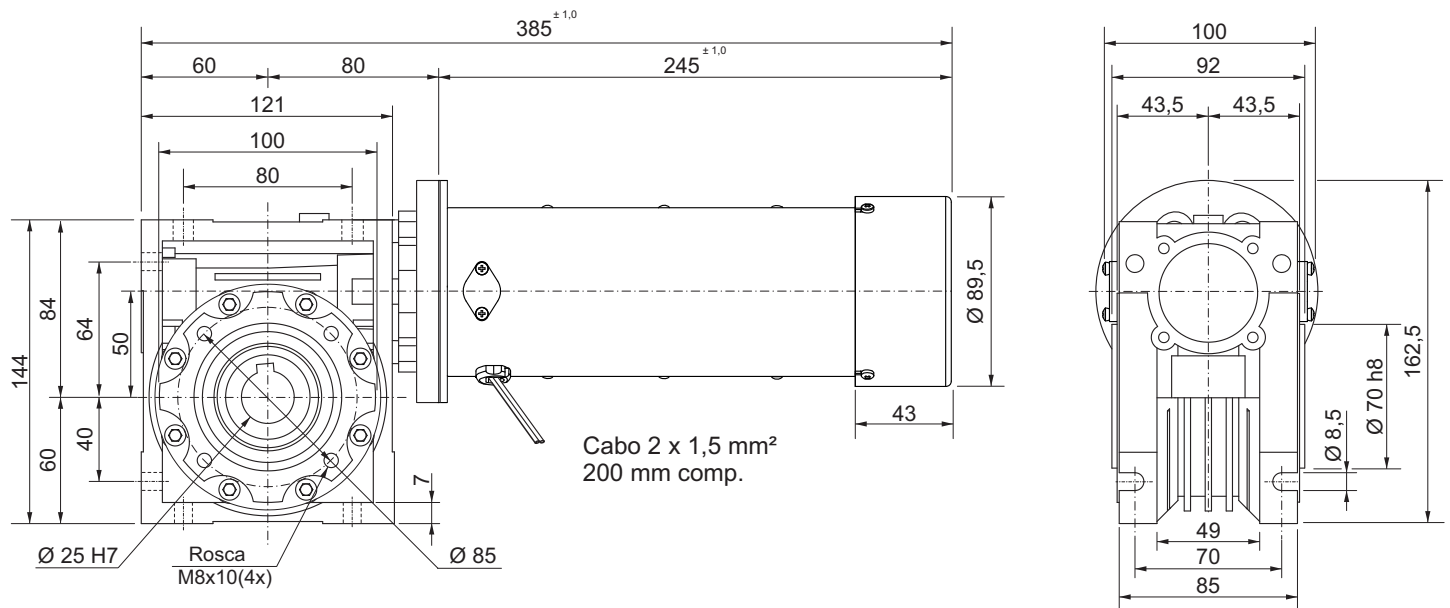

Dimensões em milímetros
Tolerâncias lineares não especificadas ± 0,5 mm
Sujeito a alterações sem aviso prévio

Posição da furação

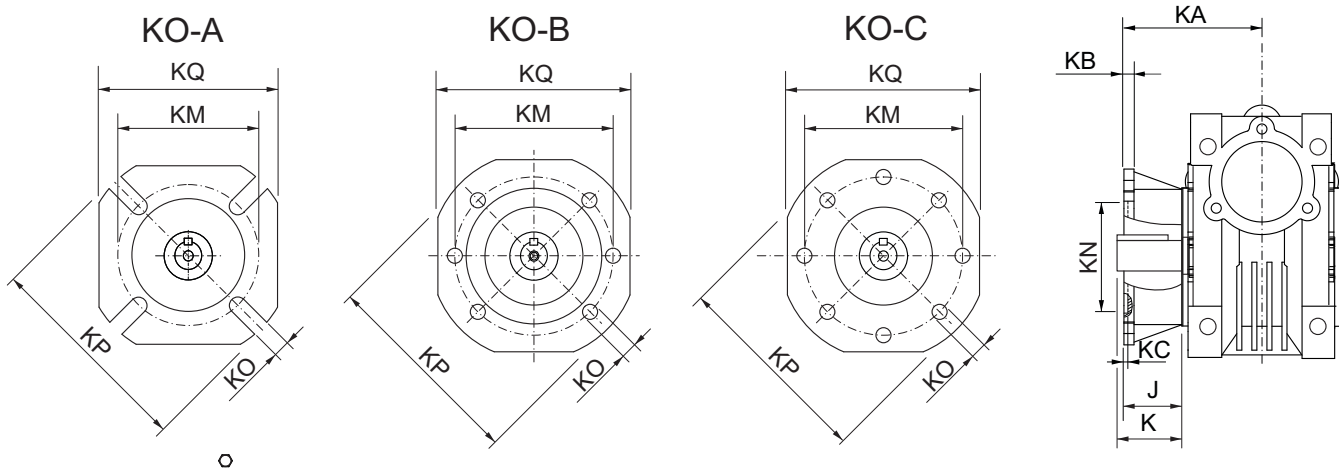

Dimensões das flanges de saída

Redutor	KA	KB	KC	Ø KM	KN(h8)	KO	Ø KP	KQ	K	J
R30	54,5	6	4	68	50	6,5(x4)-A	80	70	32,5	23
R40	67	7	4	75	60	9(x4)-A	110	95	43,0	28
R50	90	9	5	85	70	11(x4)-A	125	110	53,5	44

Eixo de saída

Eixo Vazado

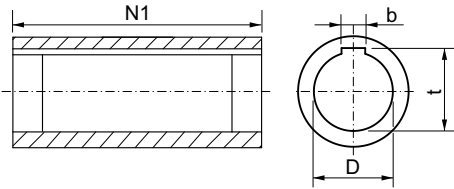

Eixo

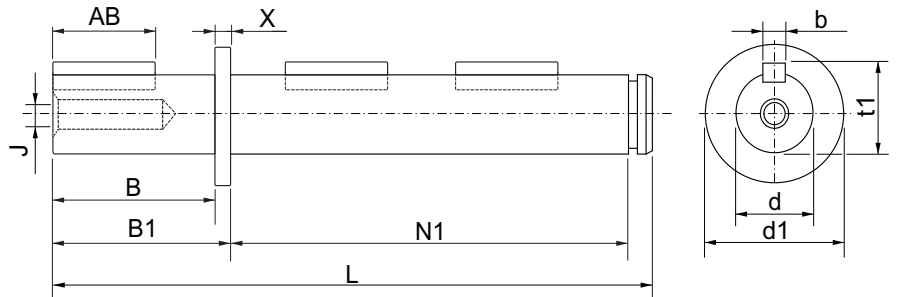

Redutor	AB	B	B1	b	d (h6)	d1	D (H7)	J	L	N1	t	t1	X
R30	25	30	32,5	5	14	18	14	M5	102	63	16,3	16	2,5
R40	35	40	43	6	18	22	18	M8	128	78	20,8	20,5	3
R50	45	50	53,5	8	25	28	25	M8	153	92	28,3	28	3,5

Cargas máximas radiais (R) e axiais (A)

RPM	R30		R40		R50		
	A	R	A	R	A	R	
Cargas em kg no eixo de entrada							
1800	1,6	7,8	3,1	11,7	4,7	19,4	
Red.	Cargas em kg no eixo de saída						
7,5	240	7,5	37,3	10,6	52,9	14,3	73,4
10	180	8,1	40,4	11,2	57,9	15,6	80,3
15	120	9,3	46,7	13,1	66,6	18,0	92,1
20	90	10,0	51,6	14,3	72,8	19,9	101,4
25	72	10,6	55,4	15,6	78,4	21,8	109,5
30	60	11,8	59,1	16,8	84,0	23,0	116,4
40	45	12,4	64,7	18,0	92,1	25,5	127,6
50	36	13,7	69,7	19,3	98,9	27,4	137,5
60	30	14,9	74,7	21,2	105,8	29,2	146,8
80	22,5	16,2	82,8	23,0	117,0	32,4	162,4

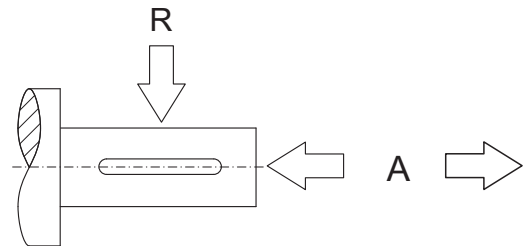

$$R = \frac{200.M.K}{D}$$

- R = Carga radial aplicada no eixo em kg
- M = Torque aplicado na saída do redutor em kgfm
- D = Diâmetro da polia utilizada
- K = Coeficiente de perdas na transmissão
- K = 1 para engrenagens com corrente
- K = 1,25 para correias dentadas
- K = 1,5 para polias com correias em V