

Motoredutor duplo de corrente contínua

Excitação com ímãs permanentes	2 polos	Indutância	12,7 mH
Taxa de redução	1 x 6039	Classe de isolamento	F 155° C
Engrenagem	Aço sinterizado	Temperatura ambiente máxima	40° C
Tensão de armadura	12 V	Ciclo térmico em regime	30 min.
Potência nominal de entrega	0,18 W	Momento de inércia (J)	51,8 gcm ²
Potência nominal de consumo	1,32 W	GD ²	0,0003 Nm ²
Rendimento	13,6 %	Sentido de giro	Ambos
Corrente sem carga	0,07 A	Grau de proteção	IP 00
Corrente com carga nominal	0,11 A	Ventilação	Não ventilado
Corrente de partida sem carga	0,2 A	Fator de serviço	S1
Corrente de travamento	0,32 A	Mancais	Bucha (bronze sinterizado)
Rotação sem carga	0,27 RPM	Porta escovas	Interno
Rotação com carga nominal	0,23 RPM	Fixação	Frontal com rosca
Torque nominal	78 kgfcm	Carga radial máxima	5 kg
Torque de travamento	160 kgfcm	Carga axial máxima	2,5 kg
Resistência de armadura	12,45 Ω	Massa total do motor	0,74 kg

Controlador recomendado: CVE 2101

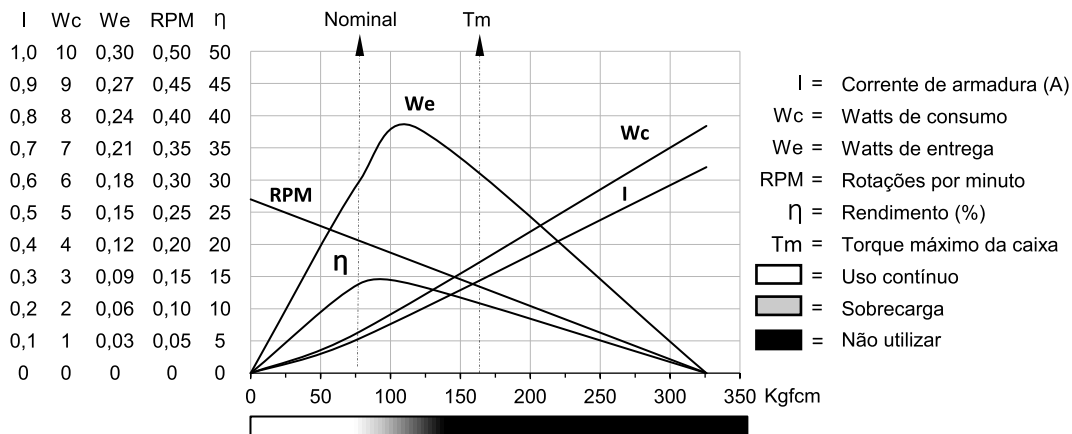

MRD

Terminais Faston 3,9 mm

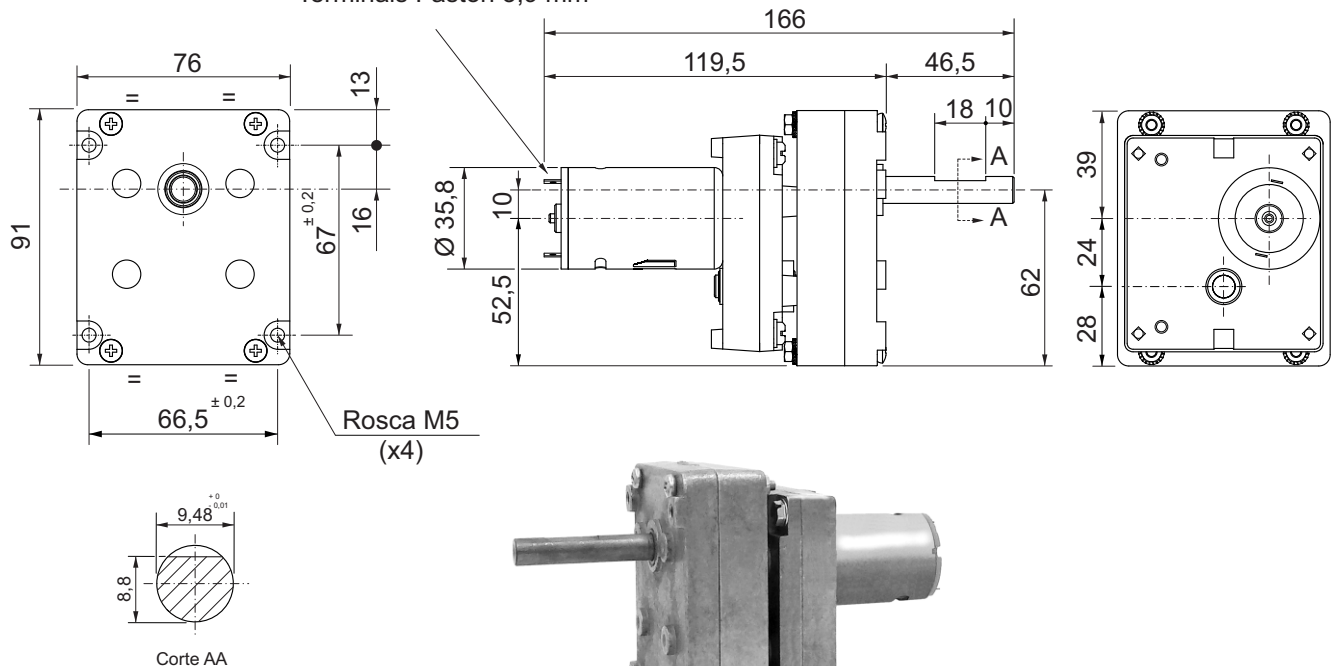

Dimensões em milímetros
 Tolerâncias lineares não especificadas ± 0,5 mm
 Sujeito a alterações sem aviso prévio