

Motoredutor duplo de corrente contínua

Excitação com ímãs permanentes	2 polos	Indutância	17,8 mH
Taxa de redução	1 x 271	Classe de isolamento	F 155° C
Engrenagem	Aço sinterizado	Temperatura ambiente máxima	40° C
Tensão de armadura	24 V	Ciclo térmico em regime	30 min.
Potência nominal de entrega	3,5 W	Momento de inércia (J)	51,8 gcm ²
Potência nominal de consumo	10,8 W	GD ²	0,0003 Nm ²
Rendimento	32,4 %	Sentido de giro	Ambos
Corrente sem carga	0,07 A	Grau de proteção	IP 00
Corrente com carga nominal	0,45 A	Ventilação	Não ventilado
Corrente de partida sem carga	1 A	Fator de serviço	S1
Corrente de travamento	1,5 A	Mancais	Bucha(bronze sinterizado)
Rotação sem carga	20 RPM	Porta escovas	Interno
Rotação com carga nominal	10,8 RPM	Fixação	Frontal com rosca
Torque nominal	32,2 kgfcm	Carga radial máxima	5 kg
Torque de travamento	78,4 kgfcm	Carga axial máxima	2,5 kg
Resistência de armadura	20,8 Ω	Massa total do motor	0,74 kg+ 0,26 com trafo

Controlador recomendado: CVE 2101

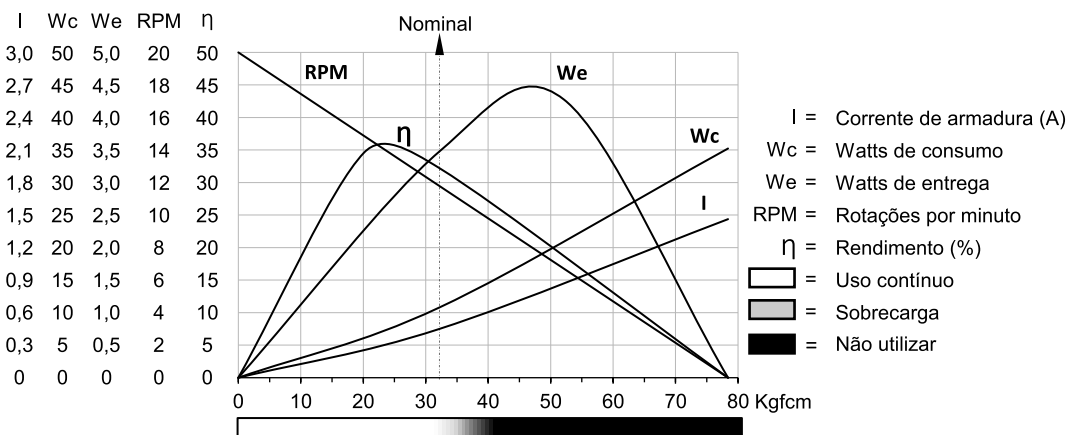

MRD

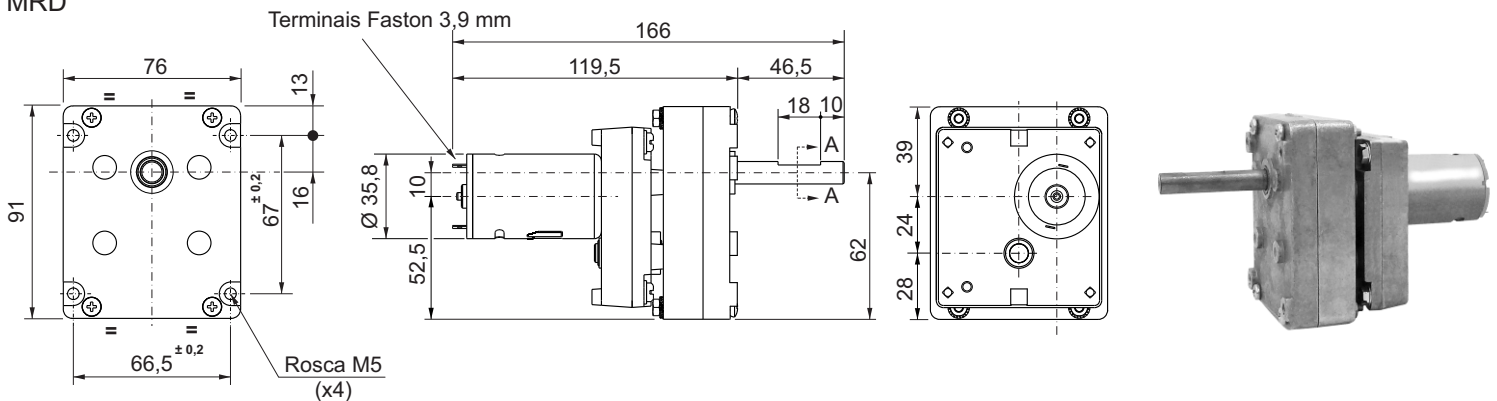

MRDTR VERSÃO TR COM TRAFIO

TRAFIO

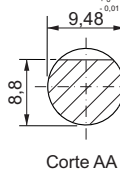
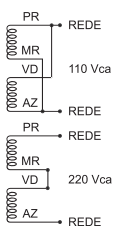

Entrada do trafo.
4 cabos 0,5mm
150 mm comp.

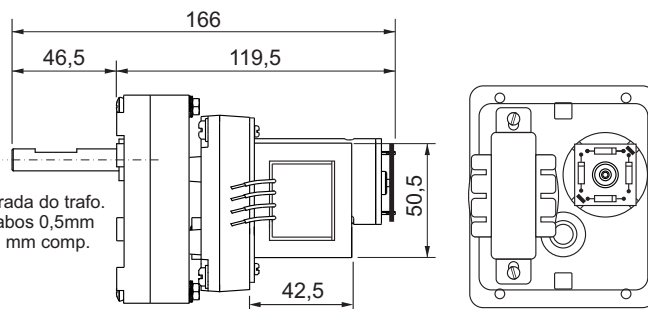

Dimensões em milímetros
Tolerâncias lineares não especificadas ± 0,5 mm
Sujeito a alterações sem aviso prévio