

Motoredutor duplo de corrente contínua

Excitação com ímãs permanentes	2 polos	Indutância	2,57 mH
Taxa de redução	1 x 550	Classe de isolamento	F 155° C
Engrenagem	Aço sinterizado	Temperatura ambiente máxima	40° C
Tensão de armadura	12 V	Ciclo térmico em regime	30 min.
Potência nominal de entrega	4,02 W	Momento de inércia (J)	51,8 gcm ²
Potência nominal de consumo	14,4 W	GD ²	0,0003 Nm ²
Rendimento	27,9 %	Sentido de giro	Ambos
Corrente sem carga	0,17 A	Grau de proteção	IP 00
Corrente com carga nominal	1,2 A	Ventilação	Não ventilado
Corrente de partida sem carga	2,4 A	Fator de serviço	S1
Corrente de travamento	3,5 A	Mancais	Bucha (bronze sinterizado)
Rotação sem carga	8 RPM	Porta escovas	Interno
Rotação com carga nominal	5,4 RPM	Fixação	Frontal com rosca
Torque nominal	74 kgfcm	Carga radial máxima	5 kg
Torque de travamento	160 kgfcm	Carga axial máxima	2,5 kg
Resistência de armadura	2,19 Ω	Massa total do motor	0,74 kg

Controlador recomendado: CVE 2101

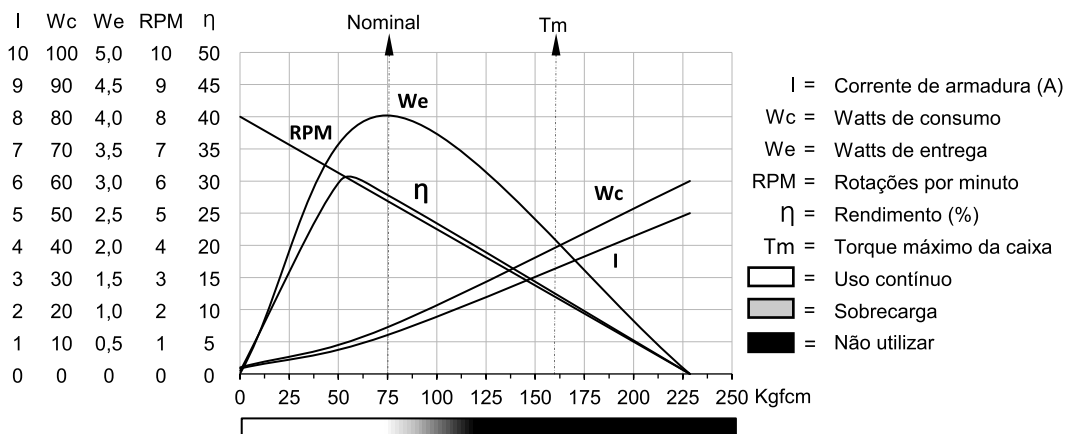

MRD

Terminais Faston 3,9 mm

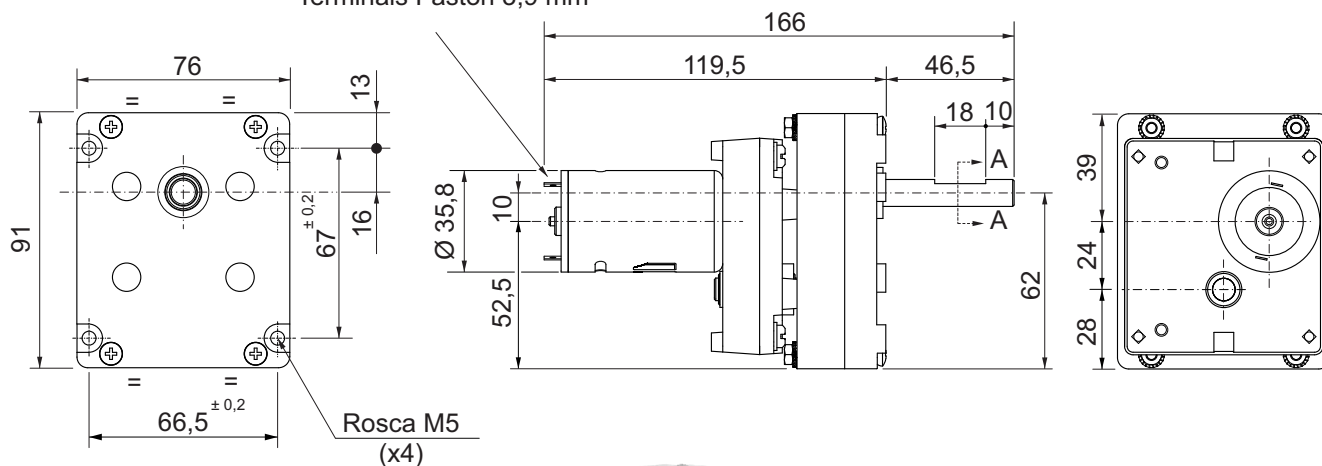

Dimensões em milímetros
Tolerâncias lineares não especificadas ± 0,5 mm
Sujeito a alterações sem aviso prévio