

Motoredutor de corrente contínua

Excitação com ímãs permanentes	2 polos	Indutância	6,152 mH
Taxa de redução	1 x 302,4	Classe de isolamento	F 155° C
Engrenagens	Aço sinterizado	Temperatura ambiente máxima	40° C
Tensão de armadura	12 V	Ciclo térmico em regime	00:30 h
Potência nominal de entrega	0,61 W	Momento de inércia (J)	8,71 gcm ²
Potência nominal de consumo	2,76 W	GD ²	0,0051 Ncm ²
Rendimento	22,1 %	Sentido de giro	Ambos
Corrente sem carga	0,07 A	Grau de proteção	IP 00
Corrente com carga nominal	0,23 A	Ventilação	Não ventilado
Corrente de partida sem carga	0,32 A	Fator de serviço	S1
Corrente de travamento	0,47 A	Mancais	Bucha (bronze sinterizado)
Rotação sem carga	12,7 RPM	Porta escovas	Interno
Rotação com carga nominal	8,1 RPM	Fixação	Frontal com rosca
Torque nominal	7,5 kgfcm	Carga radial máxima	3 kg
Torque de travamento	17,6 kgfcm	Carga axial máxima	1,5 kg
Resistência de armadura	19,59 Ω	Massa total do motor	0,28 kg + 0,26 kg com trafo

Controlador recomendado CVE 2101

I	Wc	We	RPM	η
1,0	6,0	1,0	15,0	50
0,9	5,4	0,9	13,5	45
0,8	4,8	0,8	12,0	40
0,7	4,2	0,7	10,5	35
0,6	3,6	0,6	9,0	30
0,5	3,0	0,5	7,5	25
0,4	2,4	0,4	6,0	20
0,3	1,8	0,3	4,5	15
0,2	1,2	0,2	3,0	10
0,1	0,6	0,1	1,5	5
0	0	0	0	0

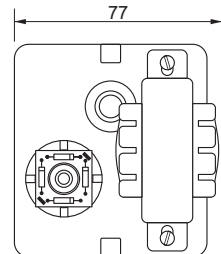
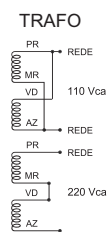
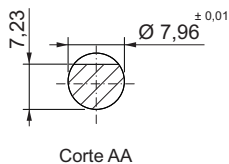
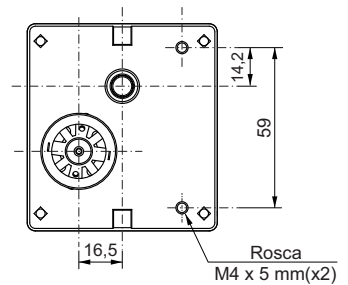
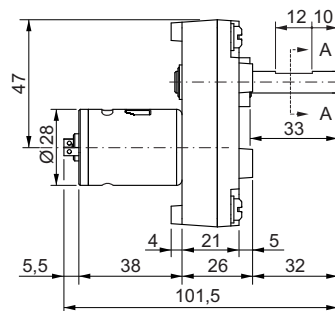
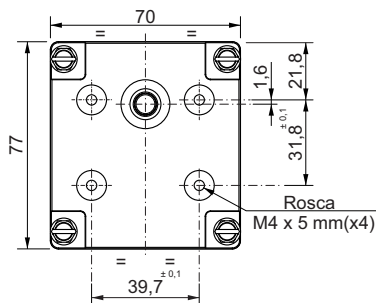
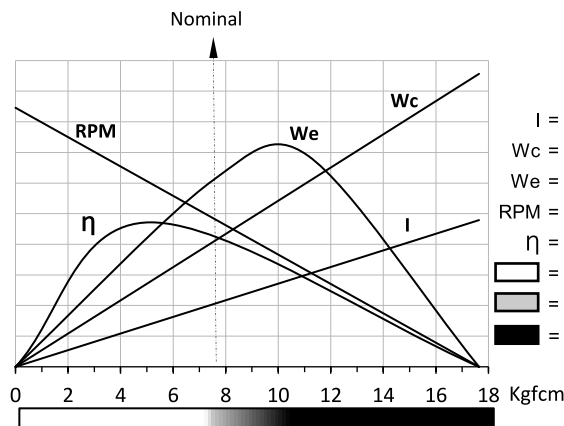

Entrada do trafo.
4 cabos 0,5mm
150 mm comp.

VERSÃO TR COM TRAFO

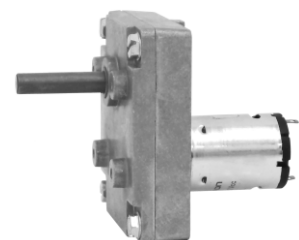
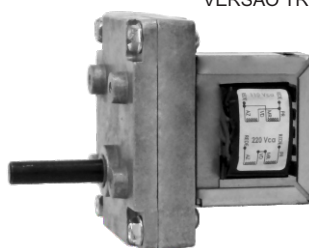

Dimensões em milímetros
Tolerâncias não especificadas ± 0,3 mm
Sujeito a alterações sem aviso prévio